

„Auf gleicher Wellenlänge mit Ihrem Tor“



SEKTIONALTORE & ZUBEHÖR

EURODOOR

PRÄZISITÄT UND FACHWISSEN

WENN TOR, DANN EURODOOR!

Unsere Firma ist im Jahr 2004 gegründet worden, mit dem Ziel Eurodoor Garagentore zu produzieren und zu vermarkten. Dank unserer mehrjährigen Erfahrung in der Herstellung und in der Montage, können wir auch individuelle Wünsche und spezielle Lösungen verwirklichen. Als Ergebnis der kontinuierlichen Entwicklungen und den seit den Anfängen stabilen und zuverlässigen Produktqualitäten ist die dynamische Entwicklung auch noch heutzutage ununterbrochen, denn wir legen auf die verschiedenen Entwicklungsgebiete gleichermaßen großen Wert:

Was bietet ihnen EURODOOR?

Qualität

Unsere Tore bestehen aus den besten Grundstoffen, sei es die aus Italien importierten Paneele, die perfekt funktionierenden Öffnermotore, oder gar die Schienenkonstruktion aus galvanisiertem Stahl.



Sicherheit

Da die Sicherheit Ihres Zuhauses und Ihrer Lieben gleichermaßen wichtig ist, ist unser primäres Ziel diese zu bewahren und sogar zu verbessern. Wir tun dies indem wir die Tore einbruch- und fallsicher gestalten mit Hilfe von Dämpfern und Federbruch-Sicherungen. Des weiteren muß man hier die Hindernisfühler gegen Fingerquetschungen erwähnen.



Günstiger Preis

Seit dem mehrjährigen Bestand der Firma haben wir unsere Anlieferer-Verbindungen den Anforderungen unserer Kunden angepasst. Wir haben mit der Produktion unserer eigenentwickelten Motore angefangen. Die Zuverlässigkeit und Präzision unserer Fachleute garantiert, daß Ihre Zufriedenheit sich nicht nur auf die Qualität sondern auch auf Ihre Kosten auswirkt



Individuelle Maßgebung

Der riesige Vorteil der Eurodoor Sektionaltore gegenüber Konkurrenzprodukten ist die individuelle Maßproduktion. Dadurch wird Ihr Traumtor nicht von Standardmaßen eingeschränkt.



INHALT

PANEELE	4
INDUSTRIELLE LÖSUNGEN	6
LICHTEINLÄSSE, PERSONALEINGÄNGE	7
TECHNISCHER EINBLICK	8
SCHIENENSYSTEME—INDIVIDUELLE MABGEBUNG	9
TORÖFFNER	10
MARKENBESCHREIBUNG	11

LEBENS-LANGE QUALITÄT...

Weiß weitgeriffelt:



Über unsere Paneele

Unsere Sandwichpaneele bestehen aus einer 40 mm dicken Polyurethan wärmedämmung als kern und aus einer diesen Kern umhüllender 0,5 mm dicke Stahlblechschicht. Der benutzte Polyurethankern ist FCKW-frei und somit Ozon-unschädlich, damit jeder Kunde die Vorteile ein Leben lang genießen kann.

Weiß schmalgeriffelt:



Wärmedämmung und Luftdichtung

Die Stahlbleche im Paneel haben keinen Kontakt miteinander, so entsteht auch keine Wärmebrücke. Dank dieser Ausbildung und Zusammensetzung der Paneele beträgt der Wärmedurchlassfaktor auf die Fläche bezogen $0,5W/m^2k$.

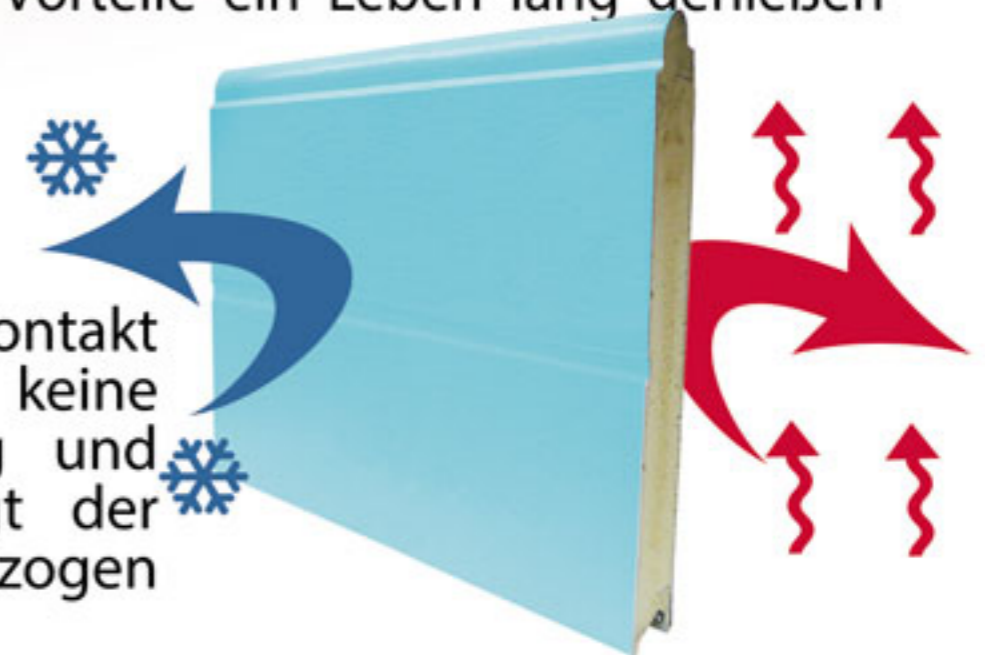

Durch die geschlossene Zellenstruktur des Polyurethans, bzw. durch die passgenaue Abdichtung der Paneele und deren Profile sind sie hervorragend Staub- und Wasserdampf-beständig, des weiteren schließt es den Weg vor Feuchtigkeit und Parasiten.

Weiß Kasette:



Oberflächenbehandlung und Farbauswahl

Das Paneel umhüllende galvanisierte Stahlblech ist doppellagig beschichtet. Die erste Schicht ist eine spezielle Grundierung, die zweite Lage ist eine Polyester-Deckfarbe. Unsere Farbauswahl besteht außer Weiß, Goldeiche, Mahagoni und Walnuss, noch aus einer individuell wählbaren Farbpalette der kompletten RAL Farbskala. Über die Farbgebung hinaus ist die Musterauswahl ein wichtiger Faktor, die laut unserem aktuellen Angebot Kasette, weit- und schmalgeriffelt sein kann. Ein wichtiger Aspekt ist, daß unser Tor auch von nahem einen hochwertigen Eindruck verleiht. Deshalb sind unsere Paneele außer der glatten Oberfläche, noch in Leder- und Holzgeädert, die industriell gebräuchlichen Paneele in Stucco Musterung verfügbar.



Gefärbt:



VERANTWORTLICHES

Platz sparen

Der Vorteil von Sektionaltoren ist, daß Sie das Raumangebot Ihrer Garage maximalisieren können, denn das an der inneren Wandfläche liegende Tor nimmt höchstens 7 cm Platz von der Länge Ihrer Garage. Ein weiterer Vorteil ist, daß nur 8 cm (gemessen von der Toröffnung bis zur Decke) Platz nötig ist um das Tor zu betätigen.

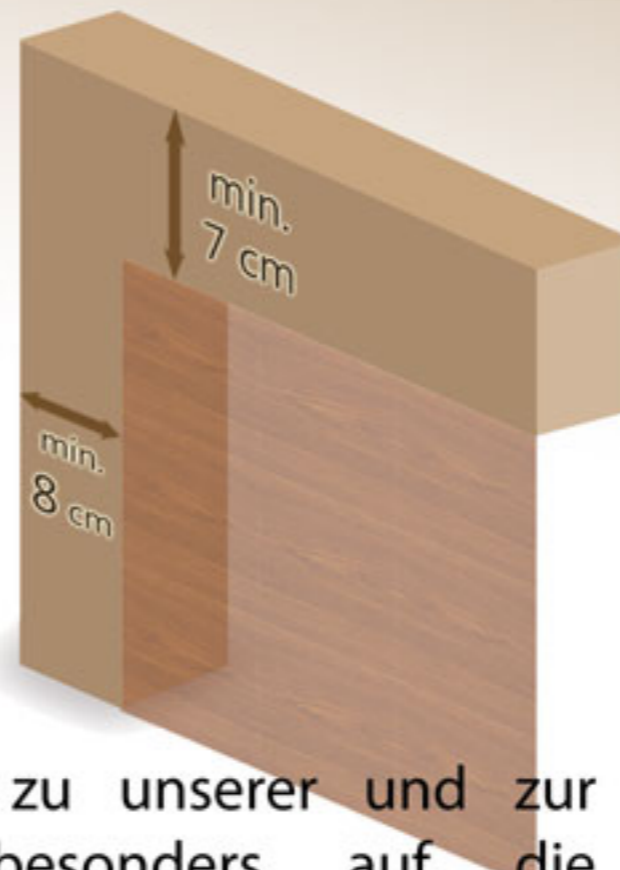

Goldeiche weitergeriffelt:



Mahagoni weitergeriffelt:



Sicherheit innen-außen

Die Schutzmöglichkeiten unseres Angebotes dienen zu unserer und zur Sicherheit unserer Kinder. Hier weisen wir besonders auf die **Federbruch-Sicherung**, auf den **Hindernissensor gegen Fingerquetschung** hin. Außerdem stoppen unsere Motore auf den kleinsten **Widerstand**, damit ihre Werte keinen Schaden erleiden.

**Federbruch-
Sicherung**

**Verletzungs-
sicher**

**Widerstand-
Sensor**

**Einbruch-
schutz**

Unsere Tore sind mit einem selbstschließenden Einbruchschutz versehen, die das ungewollte Eindringen von außen verhindert. Im Falle eines Stromausfalls können Sie Ihr Tor von außen mit Hilfe eines sogenannten Sackgaragenschloss (Notentriegelung) öffnen. Von innen öffnen Sie das Tor indem Sie die Notöffneleine ziehen. In der manuellen Betätigung können Sie das Tor mit der Stabriegelung schließen. Dazu empfehlen wir das schwarze oder chromfarbene Riegelsystem, welches die Ästhetik Ihres Tores noch besser hervorhebt.

Walnuss weitergeriffelt:



Original RAL 7016



INDUSTRIELLE LÖSUNGEN, PANORAMA FENSTER

Unsere Dienstleistungen decken nicht nur den Privatgebrauch sondern auch den industriellen Bedarf ab. Die unterschiedlichsten Maßgrenzen und Anforderungen inbegriffen, werden wir den Erwartungen unserer Kunden gerecht. Von den kleinen Werkstätten bis zu den gewerblichen Industriekomplexen wird jeder Bereich abgedeckt. Hier muß erwähnt werden das die Tore für den industriellen Gebrauch viel massiver und widerstandsfähiger durch die Robustheit der zu bewegenden Flächen sind , auch in Hinsicht auf auftretende Kräfte. Bezüglich des technischen Hintergrundes bei der industriellen Ausführung ist zu erwähnen, das nur solche Komponenten verwendet werden die diesen erhöhten Anforderungen standhalten, von den Schienensystemen bis hin zu den Kabelsträngen. Eine weitere detaillierte technische Beschreibung finden Sie auf der 8. Seite dieses Prospekts.

Paneele für den Industriebedarf

Der oben genannte Unterschied ist nicht nur im System sondern auch in unseren Paneelen merkbar. Unsere industriell gebräuchlichen Paneele sind durch das obere und untere Zurückbiegen der Stahlplatte viel Steiffer. Ein grundsätzlicher unterschied ist außerdem noch das äußere Blech, was im Gegensatz zu den Holz- und Ledergemusterten privatgebräuchlichen Paneelen ein sogenanntes Stuccomuster hat, von der man hartnäckige Verschmutzungen die im industriellen Bereich auftreten leichter entfernen kann. Farblich bieten wir für den industriellen Bereich eine weiße und eine graue Ausführung.

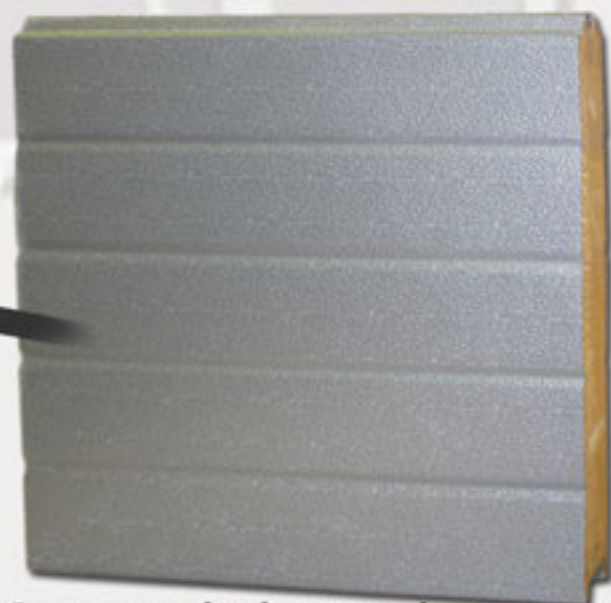

Panorama Fenster

Fluten Sie Ihren Betrieb mit Sonnenlicht und sparen Sie Energie. Eine hervorragende möglichkeit dazu ist das Einbauen von einem Panoramafenster, von paar Fenster bis zum vollen Panorama. Bitte beachten Sie, daß die Wärmedämmung des wasserklaren Acrylplexi's durch die Doppelschichtigkeit wirksam ist, trotzdem kann man es nicht mit der Wärmedämmung unserer Sandwichpaneelen vergleichen, deshalb empfehlen wir die Ganzpanoramafenster nur dort einzusetzen wo das Licht wichtiger ist wie die Wärmedämmung.

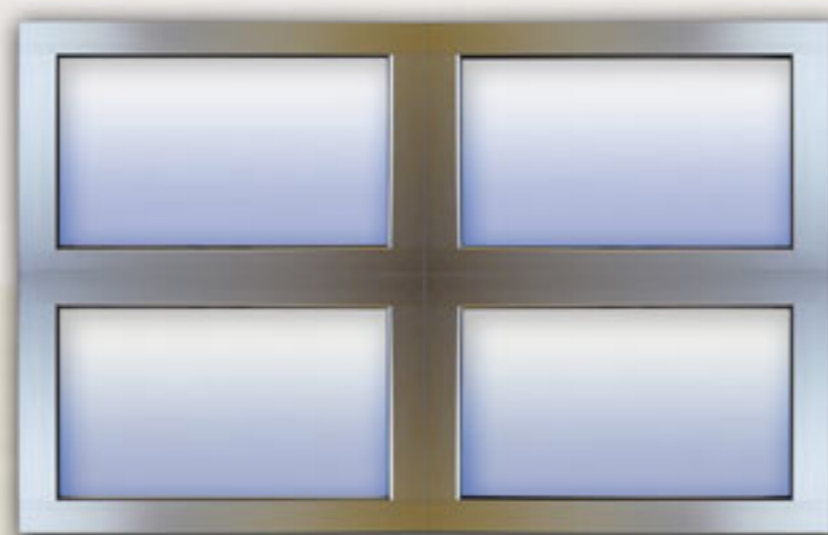

LICHTEINLÄSSE, PERSONENEINGÄNGE

Warum sollten Sie Lichteinlässe verbauen lassen?

Das versorgen Ihres Zuhauses oder Ihres Betriebes mit natürlichem Licht ist aus mehreren Gründen wichtig. Der primäre Aspekt wirkt sich auf den privaten und auf den industriellen Gebrauch gleichermaßen aus. Dieser Vorteil ist die Energiesparsamkeit. Da der Durchmesser unserer Fenster kein Panoramamaß hat, ist dessen Wärmedurchlässigkeitsfaktor ähnlich den Sandwichpaneelen. Vereinfacht, Sie können das Licht ohne Wärmeverlust in Ihre Garage oder Halle lassen und sparen dadurch Beleuchtungskosten in den Tagesstunden. Der zweitrangige Aspekt ist, daß Sie anhand der in Augenhöhe montierten Lichteinlässe die Umgebung hinter dem Tor besichtigen können ohne es zu öffnen.

Industriell- und privatgebrauchliche Lichteinlässe



Lichteinlass für den Industriebedarf

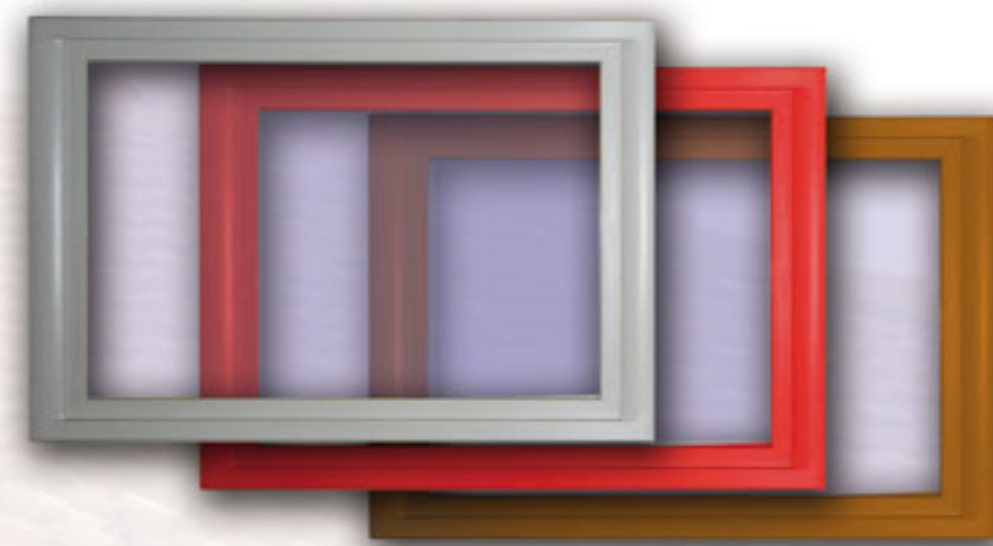

Lichteinlässe für den Privatbedarf

Unsere Fenster können Sie in zwei Varianten bestellen, wasserklares Acryl und Glaseinlage. Die industriellen Fensterrahmen sind schwarz, die privaten weiß und gefärbt.

Personeneingänge für den industriellen und privaten Gebrauch

Mit der Einbaumöglichkeit unserer Personeneingänge müssen Sie nicht täglich mehrmals das Tor öffnen, denn diese werden direkt in das Tor montiert. Aus Sicherheitsgründen liefern wir diese nach außen-, links- und rechtsöffnend. Zusätzlich können Sie die Personeneingänge mit Lichteinlässen, sowie mit niedrig- und hochliegende Türschwellen bestellen. Um die perfekte Funktionalität kümmern sich unsere Mitarbeiter während der Montage persönlich, und durch das Modellieren wird das Tor in mehreren Positionen auf Funktionalität geprüft.



TECHNISCHER EINBLICK

Unsere **Schienensysteme** sind aus galvanisiertem Stahl, mit dem Kaltpressverfahren hergestellt und in der kompletten Länge winkeleisenverstärkt. Wegen dem kleinen Platzbedarf im oberen Bereich sind unsere horizontale Schienensysteme in Doppelausführung. Um die Montierung zu verkürzen kommen die Systeme mit Bohrungen, vormontiert in die Hände unserer Fachleute während der Montage. Eine detaillierte Beschreibung finden Sie auf der nächsten Seite.

Die Maße unseres Tores beeinflusst dessen **Verstärkungen** sehr. Grundsätzlich sind unsere Privatpaneele mit einer zweilagigen, die Industriepaneele mit einer dreilagigen Stahleinlage in voller Länge versehen. Über einer Länge von 4,7 m reicht das verfahren mit der Stahleinlage nicht mehr aus. In diesem Fall muss man die sogenannte Omega-Stahlverstärkung einsetzen, die jedes Tor, sei es industriell oder privat, viel stabiler gestaltet.

In der leichtgängigen Betätigung der Eurodoor Tore spielen die **Torsionsfeder** eine große Rolle. Diese werden mit Hilfe einer modernen Computer-Software, gemäß der Tormaße gefertigt. Die durchschnittliche Lebensdauer beträgt 15.000 Öffnungen-Schließungen ohne Federbruch. Sie können die Torsionsfeder aber auch mit einer höheren Zyklenzahl und Federbruchsicherung bestellen. Für einen reibungsfreien Bewegungsablauf sorgt auch die **Kabeltrommel**, welche den Maßen des Tores und der Führungsschienen angepasst, aus Aluguss gefertigt ist. Im Grundpreis ist die Schraubenbefestigung enthalten, optional können Sie auch die Keilbahnbefestigung wählen.

Die **Scharniere** sind aus 2 mm dickem Stahlblech, welche gegen Fingerquetschungen gesichert sind.

Die **Torsions-Federachse** ist eine galvanisierte Rohrachse. Bis einer Torbreite von 3.000 mm in einem Stück, bei breiteren Toren in zwei geteilt, mit einer schraubenbefestigter Achsenkupplung verbunden. Die mit der Torsions-Federachse verbundenen Montageteile sind im Grundpreis mit einer Schraubenbefestigung. Optional sind für höhere Belastungen Keilbahn- Rohrachsen und Vollstahl-Federachsen bestellbar.

Die **Spaltschließende Dichtung** dämmt Feuchtigkeit und Wärme. Das Material besteht aus einer flexiblen Gummidichtung, die auf hartes PVC Profil geschweißt ist. Das PVC Profil rastet auf das vertikale Schienensystem ein. Um den oberen Bereich abzudichten kann man die Dichtung auch an ein separates Aluprofil befestigen.

Die Laufrollen laufen in verzinkte Stahlprofilen, und sind auf ein spezielles Winkeleisen vormontiert. Um die Effizienz zu steigern sind die Systeme schon mit allen benötigten Bohrungen versehen, so können die Tore schnell und fest an das Mauerwerk montiert werden. Damit man nur wenig Platz für die Montage des oberen Bereichs benötigt, sind die Schienensysteme doppelt ausgebildet.



INDIVIDUELLE MAßGEBUNG

„Damit nicht Ihr Tor die Öffnung festlegt“

Der Vorteil des Eurodoor Produktionssystems ist, daß wir die Planung des Tores an die schon bestehende Wandöffnung anpassen können, egal wie extrem die Maße sind.

Was bedeutet das?

Nach eingegangener Bestellung bearbeiten unsere Fachleute jedes Teil Ihres Tores maßgeschneidert genau nach Ihren Bedürfnissen. Die Paneele werden maßgeschnitten und zur Montage vorbereitet. Die Torsions-Feder, Schienensysteme und Kabeltrommel werden nach Maß kalibriert und montagefertig verpackt. Bei Bedarf der Personeneingänge bzw. Panorama Fenster, werden diese in unserem Betrieb modelliert und danach einbaufertig verpackt.

Ein weiterer Vorteil dieser Technologie ist, daß sich in Beziehung des Platzbedarfs (Höhe des Sturzes) drei Alternativen anbieten:

Normal Beschlagssystem | manuelle betätigung - 20 cm
Normal Beschlagssystem | motorisierten Ausführung - 23 cm

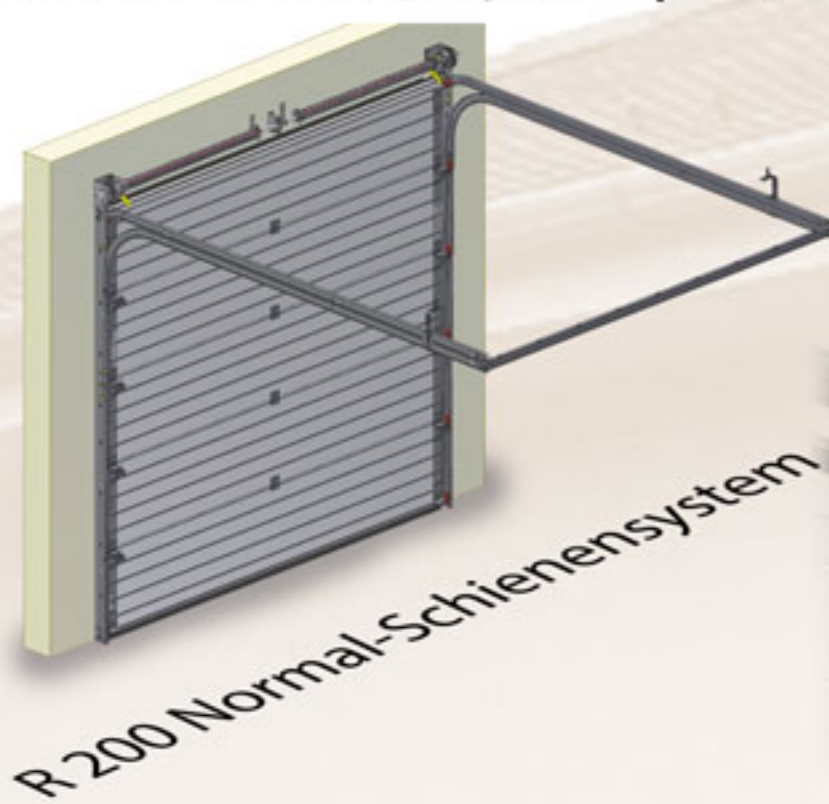

Hinten liegender | manuelle betätigung - 7 cm
Hinten liegender | motorisierten Ausführung - 12 cm

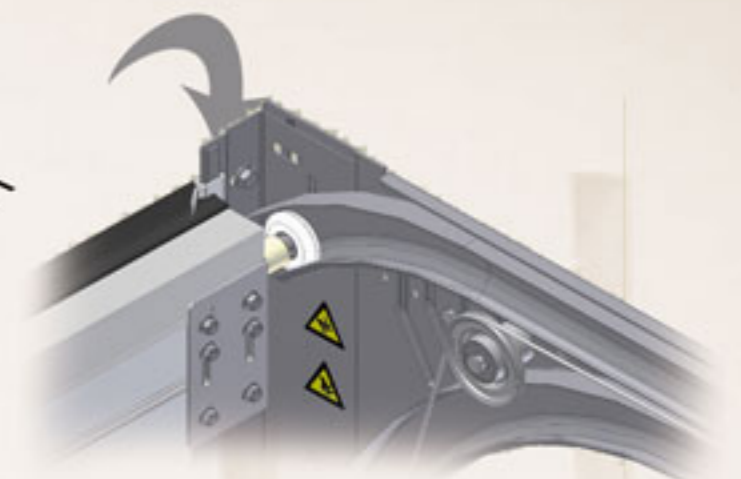
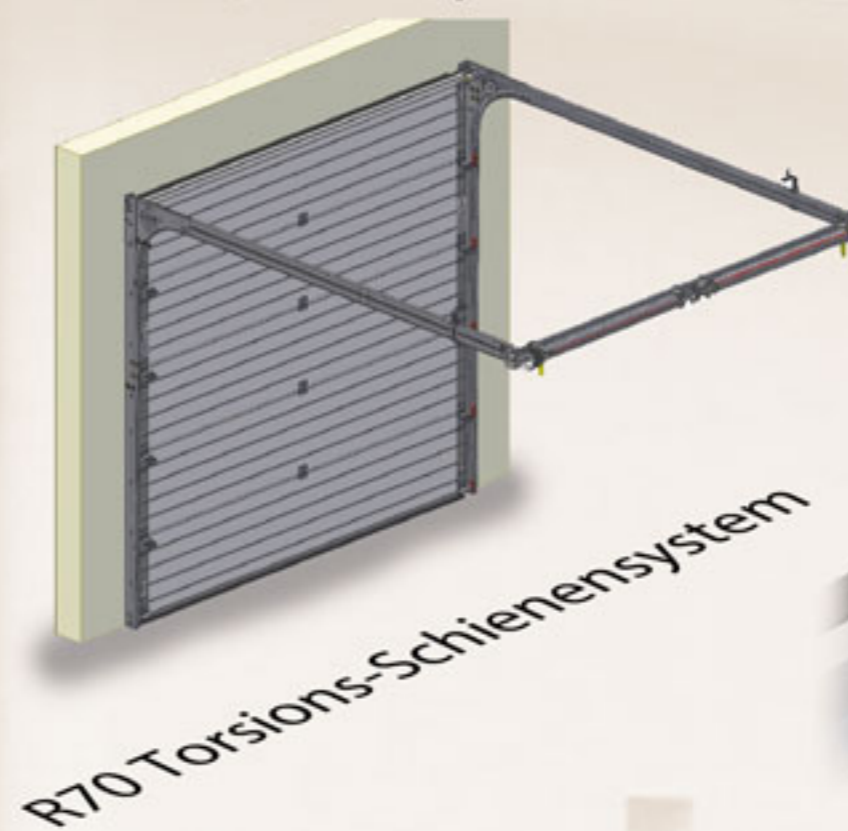

VERTEILER



GEHÖREN AUCH SIE ZU UNSEREN ZUFRIEDENEN KUNDEN



EURODOOR
GARAGENTORE